

# DEVILBISS

SV



SB-E-2-970 UTG.06

CE Ex II 2 G X

## Teknisk rapport

ADVANCE HD HVLP och Trans Tech<sup>®</sup> sprutpistol  
med självtrycksmatning



# Innehållsförteckning

Ämne	Sida
EG-försäkran om överensstämmelse	3
Delnummer	3
Bruksanvisning	3
Satsinnehåll	4
Konstruktionsegenskaper	4
Konstruktionsmaterial	4
Specifikationer och tekniska data	4
Säkerhetsåtgärder	5
Dellista	6
Sprängskiss över delar	7
Montering, Användning, Förebyggande underhåll och rengöring	8
Byte av delar/underhåll	9
A. Service av luftventilen	9
B. Byte av luftventilen	10
C. Nålpackning, Vätskeinsats, Fördelarventilsenhet	11
D. Byte av separatortätning	12
E. Diagram 1 – Luftmunstycken, Diagram 2 – Dysor och vätskenålar	13
Felsökning av driftproblem	14
Tillbehör	16
Garanti	16

## EG-försäkran om överensstämmelse

Vi, Finishing Brands UK Limited, Ringwood Rd, Bournemouth, Dorset, BH11 9LH, Storbritannien, tillverkare av sprutpistolmodellen **Advance HD**, förklarar, som ensam ansvarig, att utrustningen som beskrivs i detta dokument överensstämmer med följande standarder och andra normgivande dokument:

BS EN 292-1 DELAR 1 OCH 2: 1991, BS EN 1953: 1999; och därmed överensstämmer med skyddskraven i Rådets direktiv 98/37/EG om maskiner, och;

EN 13463-1:2001, Rådets direktiv 94/9/EG om utrustning och säkerhetssystem som är avsedda för användning i explosionsfarliga omgivningar, skyddsnivå II 2 G X.

Produkten överensstämmer också med kraven i EPA:s riktlinjer, PG6/34. Certifikat rörande överföringseffektivitet finns att få på begäran.



**D. Smith**, verkställande direktör  
28 oktober 2013

Finishing Brands UK Limited förbehåller sig rätten att ändra på utrustningsspecifikationerna utan föregående meddelande.

### Delnummer

Orderkoden för **Advance HD**-sprutpistolen är:

t.ex. ADV-G510-13 där

510 = 510-luftmunstycke  
13 = 1.3-munstycke.

Tillgängliga serier med luftmunstycken/munstycken beskrivs i diagram 1 och 2 på sidan 13.

### Bruksanvisning

Denna högkvalitativa **Advance HD**-sprutpistol för professionell användning har utformats för höga volymer och är utrustad med teknik för lågt tryck (HVLP) eller EPA-godkänd Trans Tech®-teknik. HVLP-tekniken minskar översprutning och begränsar luftmunstycket till 0,7 bar (10 psi). Trans Tech®-tekniken uppfyller kraven i EPA då den medför en överföringseffektivitet som är högre än 65 %.

**VIKTIGT:** Dessa sprutpistoler är lämpliga att använda med både vatten- och lösningsmedelsbaserade bstrykningsmaterial. De är inte avsedda för användning med kraftigt korroderande material och/eller material med slipverkan. Om sprutpistolerna används med sådana material kan man räkna med att behovet av rengöring och/eller byte av delar kommer att öka. Om du är tveksam om huruvida ett visst material lämpar sig för utrustningen, kan du kontakta antingen din DeVilbiss-distributör eller DeVilbiss direkt.

OBS! Pistolen får inte användas med lösningsmedel som innehåller halogenkolväten eller rengöringsmedel som 1,1,1,-trikloretylen eller metylenklorid. Dessa lösningsmedel kan reagera med de aluminiumkomponenter som finns i pistolen och koppen. Reaktionen kan bli våldsam och leda till att utrustningen exploderar.

<b>Satsinnehåll (alla modeller)</b>			
1	ADVANCE-HD-sprutpistol med självtrycksmatning	1	Skiftnyckel (för skruvhuvuden på 10 och 14 mm)
1	GFC-kopp för självtrycksmatning	1	Torx-/bladmejsel
1	Koppfilter	1	Rengöringsborste
1	Sats med fyra identifieringsringar i olika färger	1	Service rapport

<b>Konstruktionsegenskaper</b>			
1	Luftmunstycke (nickelpläterad mässing för lång hållbarhet)	10	Fläktluftsjustering (steglös reglering från solfjäderformig till rund sprutytta)
2	Stoppring till luftmunstycke (för enkel rotering av luftmunstycket)	11	Vätskejustering (steglös reglering av vätskevolymen)
3	Dysa (idealisk för de flesta färgsystem)	12	ID-system med utbytbara färger (fyra färgade ringar medföljer)
4	Vätskenål (spårförsett skaft för enkel borttagning)	13	Eloxerat, smitt pistolhus i aluminium (ergonomiskt, snyggt och hållbart samt enkelt att rengöra)
5	Vätskeinlopp ( $\frac{3}{8}$ BSP-gängning – passar med DeVilbiss och de flesta andra koppssystem)	14	Kopp i acetal, 500 cc (lätt att rengöra, antistatisk)
6	Luftinlopp (universalgänga, passar med G $\frac{1}{4}$ och $\frac{1}{4}$ NPS)	15	Kopplock med droppfritt ventilationshål (förhindrar spill)
7	Självjusterande nålpackning (för problemfri drift)	16	Luftventil (utformning som kräver låg intryckskraft och ger låg tryckförlust)
8	Avtryckare (ergonomisk för ökad komfort)	17	Pistol som passar för vatten- och lösningsmedelsbaserade tillämpningar
9	Bult och skruv till avtryckare (utformning som förenklar byten)		

<b>Konstruktionsmaterial</b>	
Pistolhus	Eloxerad aluminium
Luftmunstycke	Nickelpläterad mässing
Dysa, vätskenål, vätskeinlopp och avtryckare	Rostfritt stål
Justerrattar	Eloxerad aluminium
Fjädrar, klämmor och skruvar	Rostfritt stål
Tätningar och packningar	Lösningsmedelsbeständiga
Avtryckare	Krompläterad stål
Luftinlopp, bussning till pistolhus, fördelarventilshus, luftventilmutter och stoppring till luftmunstycke	Krompläterad mässing
Luftventilssats	Rostfritt stål, HPDE

<b>Specifikationer och tekniska data</b>	
Tilluftsanslutning	Universal $\frac{1}{4}$ " BSP och $\frac{1}{4}$ " NPS hane
Maximalt statiskt luftinloppstryck	P1 = 12 bar (175 psi)
Pistolens luftinloppstryck för HVLP (505) och Trans Tech® (510), båda med avtryckaren intryckt	1,3 bar (20 psi) 2,0 bar (29 psi)
Vätsketillförselsanslutning	$\frac{3}{8}$ " BSP
Arbetstemperatur	0 till 40 °C
Pistolvikt (endast pistol) (med kopp)	482 g 665 g

# SÄKERHETSÅTGÄRDER

## Brand och explosion



Lösningsmedel och bstrykningsmaterial kan vara mycket brandfarliga och lättantändliga när de sprutas. Läs ALLTID materialleverantörens anvisningar och COSHH-bladen innan du använder utrustningen.



Användare måste följa alla lokala och nationella föreskrifter samt försäkringsbolagens krav rörande ventilation, brandskydd, drift och skötsel av arbetsområdet.



Utrustningen är i leveransskicket INTE lämpad för användning med halogenkolväten.



Statisk elektricitet kan alstras av vätskor och/eller luft som passerar genom slangarna, av sprutprocessen och av rengöring av icke-ledande delar med tygbitar. Sprutpistolen och annan metallutrustning måste vara jordade för att skydda antändningskällor från statiska urladdningar. Det är mycket viktigt att använda ledande luft- och/eller vätskeslangar.

## Personlig skyddsutrustning



Giftiga ångor – vissa material kan vid sprutning vara giftiga, orsaka irritation eller på annat sätt vara skadliga för hälsan. Läs alltid alla etiketter och säkerhetsblad för materialet före sprutning. Följ alla rekommendationer. Om du är tveksam ska du kontakta materialleverantören.



Du rekommenderas att alltid bära andningsskydd. Utrustningen måste vara kompatibel med det material som sprutas.



Bär alltid skyddsglasögon vid sprutning eller rengöring av sprutpistolen.



Handskar ska bäras vid sprutning eller rengöring av utrustningen.

Utbildning – personal bör ges lämplig utbildning med avseende på säker användning av sprututrustningen.

## Missbruk

Rikta aldrig en sprutpistol mot någon del av kroppen.

Överstig aldrig utrustningens maximala rekommenderade säkra arbetstryck.

Montering av icke-rekommenderade delar eller icke-originaldelar på utrustningen kan utgöra fara.

Före rengöring eller underhåll måste allt tryck isoleras och släppas ut från utrustningen.

Produkten bör rengöras med hjälp av en pistolrengöringsmaskin och bör tas ur maskinen och torkas så fort den har rengjorts. Produkten kan skadas om den utsätts för rengöringsvätska under en längre tid.

## Bullernivåer



Sprutpistolernas A-vägda bullernivå kan överstiga 85 dB (A) beroende på vilken montering som används. Information om faktiska bullernivåer kan fås på begäran. Vi rekommenderar att hörselskydd alltid bärs vid sprutning.

## Drift

Det finns en risk för att sprututrustning som använder högt tryck kan återstudsas. I vissa situationer kan sådan upprepade återstudsning leda till belastningsskador hos användaren.

## DELLISTA

REF. NR	BESKRIVNING	DELNR	ANT.	REF. NR	BESKRIVNING	DELNR	ANT.
1	Stoppring till luftmunstycke	-	1	31	Luftventilshuv	-	1
2	Skyddsring	-	1	32	Luftventilssäte	-	1
3	Luftmunstycke	-	1	33	Luftventilsfjäder	-	1
4	Hållklämma till luftmunstycke	JGA-156-K5	1	34	Fjäderdyna till luftventil	-	1
5	Stoppringstättning	-	1	35	Luftventilstättning	SN-34-K5	1
6	Luftmunstycke och ring	Se diagram 1 på sidan 13.	1	36	Luftventilssats	SN-402-K	1
7	Stoppring och tätningar till luftmunstycke	ADV-403-K	1	*37	Avtryckarbult (T20 TORX)	-	1
8	Dysa	-	1	38	Avtryckare	-	1
9	Separator	SP-626-K5	1	*39	Avtryckarbult	-	1
10	Dyssats	Se diagram 2 på sidan 13.	1	40	Sats med avtryckare, bult och skruv	SN-63-K	1
*12	Husbussningstättning	-	1	42	Luftinlopp	SN-9-K	1
13	Husbussning	-	1	43	Sats med färgade ID-ringar (fyra färger)	SN-26-K4	1
14	Husbussning och tätning	SN-6-K	1	44	Luftströmningsventil	ADV-401-K	1
15	Vätskenål	Se diagram 2 på sidan 13.	1	48	Ventilhus	-	1
*16	Nålfjäder	-	1	49	Ventilskaf	-	1
*17	Nålfjädersdyna	-	1	51	Sats med kopp för självtrycksmatning	GFC-501	1
18	Vätskejusterratt	-	1	52	Droppfångarlock (sats om 5)	GFC-2-K5	1
19	Sats med vätskejusterratt, fjäder och dyna	ADV-6-K	1	53	Lock till kopp för självtrycksmatning	GFC-402	1
*20	Hållklämma	-	2	54	Kopp för självtrycksmatning	-	1
21	Fördelarventilshus	-	1	56	Serviceverktyg till luftventil	-	1
*22	Fördelarventilstättning	-	2	57	Torx-nyckel	SPN-8-K2	1
23	Justerratt till fördelarventil	-	1	58	Sats med bult och skruv	SN-405-K5	1
*24	Fördelarventilsstift	-	2	59	Skiftnyckel	-	1
25	Fördelarventilsenhet	ADV-402-K	1	60	Filter	KGP-5-K5	1
*26	Nålpackning	-	1				
*27	Packningsfjäder	-	1	<b>SERVICEDELAR</b>			
*28	Packningsmutter	-	1	Reparationssats till sprutpistol (innehåller föremål markerade med *)			PRO-415-1
29	Sats med packning, fjäder och packningsmutter	SN-404-K	1	Sats med tätning och stift, sats om 5 (föremål 20, 22 och 24)			GTI-428-K5
30	Luftventilshus	-	1	Se sidan 16 för tillbehör.			

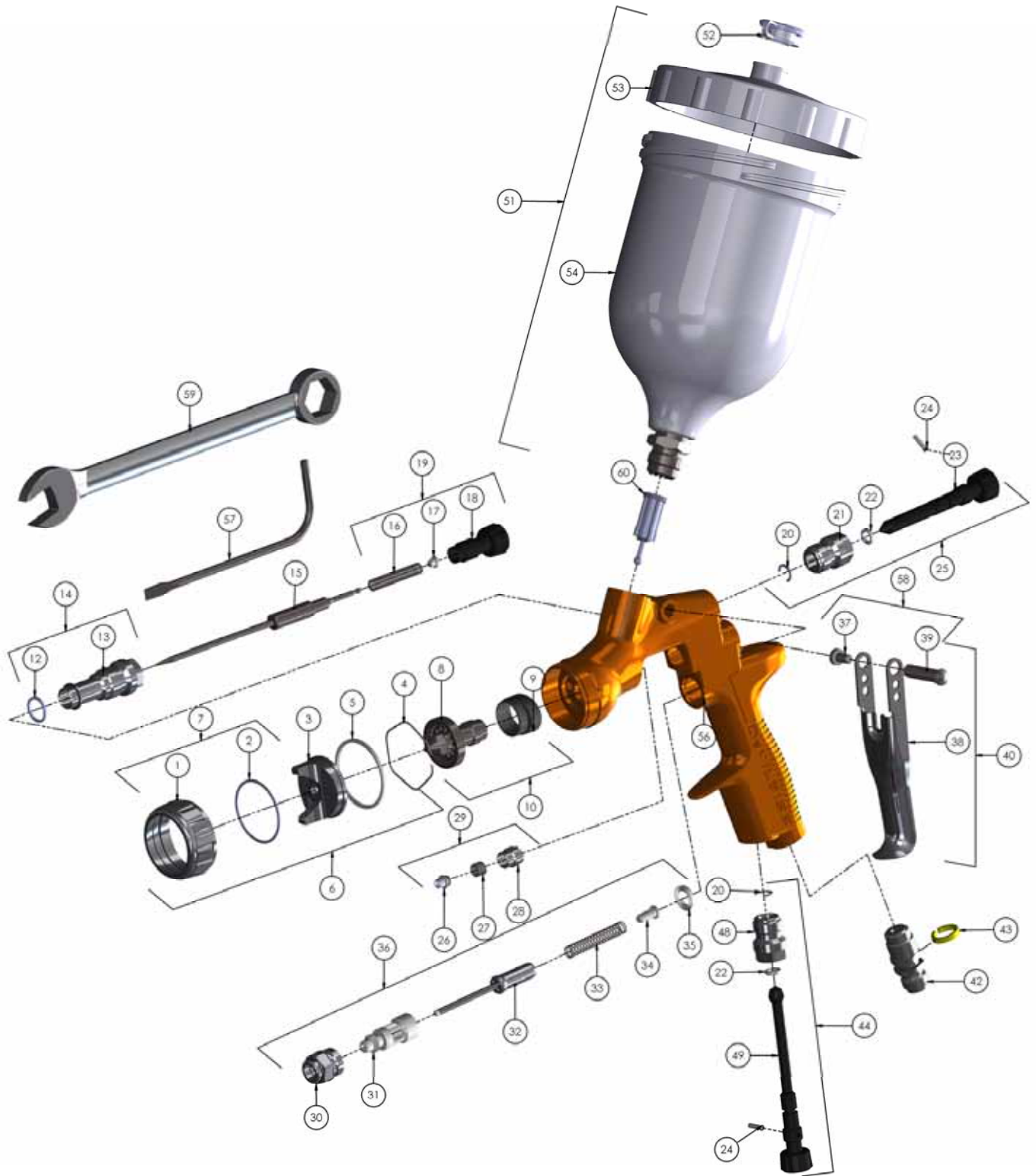

PATENT GB2417544

## MONTERING

För maximal överföringseffektivitet är det viktigt att inte använda mer tryck än vad som är nödvändigt för att fördela det material som ska appliceras.

**OBS! Använd inte ett högre inloppstryck än 1,3 bar vid användning av 505 HVLP-monteringen.**

1. Anslut pistolen till ett rent, fukt- och fettfritt tilluftsuttag med en ledande slang som har en inre dimension på lägst 8 mm.

### **OBS!**

En slang med större inre dimension kan behövas, beroende på slanglängden. Montera en lufttrycksmätare på pistolhandtaget. Tryck in avtryckaren på pistolen och justera det reglerade trycket till 2,0 bar för Trans Tech-luftmunstycken och 1,3 bar för HVLP. Använd inte mer tryck än vad som är nödvändigt för att fördela appliceringsmaterialet. Överdrivet tryck ger extra översprutning och minskar överföringseffektiviteten.

### **OBS!**

Använd endast snabbkopplingar av högflödestyp som är godkända för HVLP-bruk vid behov av snabbkopplingar. Andra typer ger inte ett tillräckligt högt luftflöde för att pistolen ska fungera som den ska.

### **OBS!**

Använd en DGIPRO-502-BAR digitalmätare om du behöver en luftjusterventil vid pistolinloppet. Vissa konkurrerande justerventiler ger ett väsentligt tryckfall som kan påverka sprutprestandan negativt. Vår DGIPRO-digitalmätare medför minimalt tryckfall, vilket är viktigt vid HVLP-sprutning.

2. Sätt fast filtret (39) i inloppet till koppen för självtrycksmatning. Kontrollera att filtret trycks helt ned så att det inte putar ut från skålsatsen.



3. Sätt fast koppen för självtrycksmatning på materialinloppet.

### **OBS!**

Spola pistolen med lösningsmedel innan du använder den, för att säkerställa att vätskepassagerna är rena.

## ANVÄNDNING

1. Blanda bstrykningsmaterialet enligt tillverkarens instruktioner och sila materialet.
2. Fyll inte på koppen högre än till max. 20 mm från koppens kant. **FYLL INTE PÅ FÖR MYCKET.**
3. Sätt på kopplocket.
4. Vrid på vätskejusterratten (18) medurs för att förhindra att vätskenålen rör sig.
5. Vrid på fördelarventilens justerratt (23) moturs till helt öppet läge.
6. Justera vid behov inloppslufttrycket.
7. Vrid vätskejusterratten (18) moturs tills den första gången syns.
8. Provspruta. Om ytan blir för torr minskar du luftflödet genom att sänka tillufttrycket.
9. Om ytan blir för våt minskar du vätskeflödet genom att vrida på vätskejusterratten (18) medurs. Om

spraydropparna blir för grova ökar du luftinloppstrycket. Om de blir för fina minskar du luftinloppstrycket.

10. Mönsterstorleken kan minskas genom att du vrider fördelarventilsratten (23) medsols.
11. Håll pistolen i rät vinkel mot den yta som sprutas. Om du vinklar eller lutar pistolen kan ytan blir ojämn.
12. Rekommenderat sprutavstånd är 150–200 mm.
13. Spruta kanterna först. Överlappa varje drag minst 75 % när du sprutar ytan. Flytta pistolen med konstant hastighet.
14. Stäng alltid av tilluften och släpp efter på trycket när pistolen inte används.

## FÖREBYGGANDE UNDERHÅLL OCH RENGÖRING

Borsta utsidan med en borste med styva borst för att rengöra luftmunstycket och dysan. Använd ett kvastborst eller en tandpetare, om så är möjligt, för att rengöra munstyckshålen då detta krävs. Vid användning av en metalltråd eller ett hårt instrument måste extrem försiktighet iakttas för att förhindra att hålen blir repade eller ojämna, vilket kommer att ge ett ojämnt sprutmönster.

För att rengöra vätskepassagerna tar du först bort överblivet material från koppen och spolar sedan passagerna med pistolvtvättlösning. Torka av pistolens utsida med en fuktad tygbit. Sänk aldrig ned hela sprutpistolen i något lösningsmedel eller någon rengöringsvätska, då detta är skadligt för pistolens smörjmedel och påverkar pistolens livslängd negativt.

### **OBS!**

Vid byte av dysan eller vätskenålen ska båda bytas samtidigt. Användning av slitna delar kan orsaka vätskeläckage. Se diagram 2 på sidan 13. Byt även ut nålpackningen vid detta tillfälle. Dra åt dysan till 9–11 Nm. Dra inte åt för hårt.

## FÖRSIKTIGHET

**För att undvika skador på dysan (8) eller vätskenålen (15) ska du vara noga med att antingen 1) trycka in avtryckaren och hålla in den medan du drar åt eller lossar på dysan, eller 2) ta bort vätskejusterratten (18) för att lätta på fjädertrycket mot nålringen.**

## FÖRSIKTIGHET

**VIKTIGT – koppen för självtrycksmatning är tillverkad av särskilda antistatiska material, men det är ändå viktigt att undvika att generera statiska laddningar. Koppen får inte rengöras eller torkas av med en torr tyg- eller pappersbit. Statisk laddning kan bildas vid avtorkning. Om urladdningen avges till ett jordat objekt kan detta skapa en antändande gnista och antända lösningsmedelsångor. Använd endast en fuktad tygbit eller antistatiska torkdukar om manuell rengöring krävs i ett riskområde.**



# Byte av delar/underhåll

## ANVISNINGAR FÖR LUFTVENTIL

### Service av luftventilen

Anledningar till att utföra service på luftventilen:

- A) Luftventilen fungerar inte korrekt (kan behöva rengöras)
  - B) Rutinunderhåll
  - C) Luftläckage (se sidan 10 för råd om byten)
1. Ta bort avtryckaren med det medföljande verktyget (57) eller TORX T20-nyckeln (se fig. 1 och 2).
  2. Skruva loss luftventilen med en 14 mm skiftnyckel (59) (se fig. 3).
  3. Ta bort luftventilen genom att greppa tag i skaftet (se fig. 4).
  4. Ta bort fjädern med fjäderdynan (se fig. 5).
  5. TA INTE BORT DEN BAKRE TÄTNINGEN (35) FRÅN PISTOLHUSET (se fig. 6).
  6. TA INTE BORT DEN BAKRE PLASTHUVEN FRÅN LUFTVENTILSHUSET, DÅ DETTA KAN SKADA HUVEN (se fig. 7).
  7. RENGÖR.
    - a. Ta bort alla färgansamlingar (se fig. 8).
    - b. De fyra säteshålerna ska vara fria (se fig. 9).
    - c. Skaftet ska flyta fritt i sätet (se fig. 10).
    - d. Skaftet ska glida genom huvhålet med obetydligt motstånd (till följd av tätningen).
    - e. Den bakre tätningen ska se ren ut och sitta på plats i hålet (se fig. 6).
    - f. Om någon av punkterna ovan inte kan genomföras ska luftventilen bytas (se Byte av luftventilen på sidan 10).
  8. Byt fjädern och säkerställ att änden med lagerdynan i plast sticks in först (se fig. 5).
  9. Skjut in luftventilsenheten i pistolen och mata den försiktigt över fjädern och genom den bakre tätningen (se fig. 11).
  10. Skruva fast luftventilsenheten, först med fingrarna och sedan med en 14 mm skiftnyckel (59) (se fig. 3 och 12).
  11. Byt avtryckaren (se fig. 1 och 2).
  12. Om pistolen har en luftläcka, kan luftventilen behöva bytas (se Byte av luftventilen).

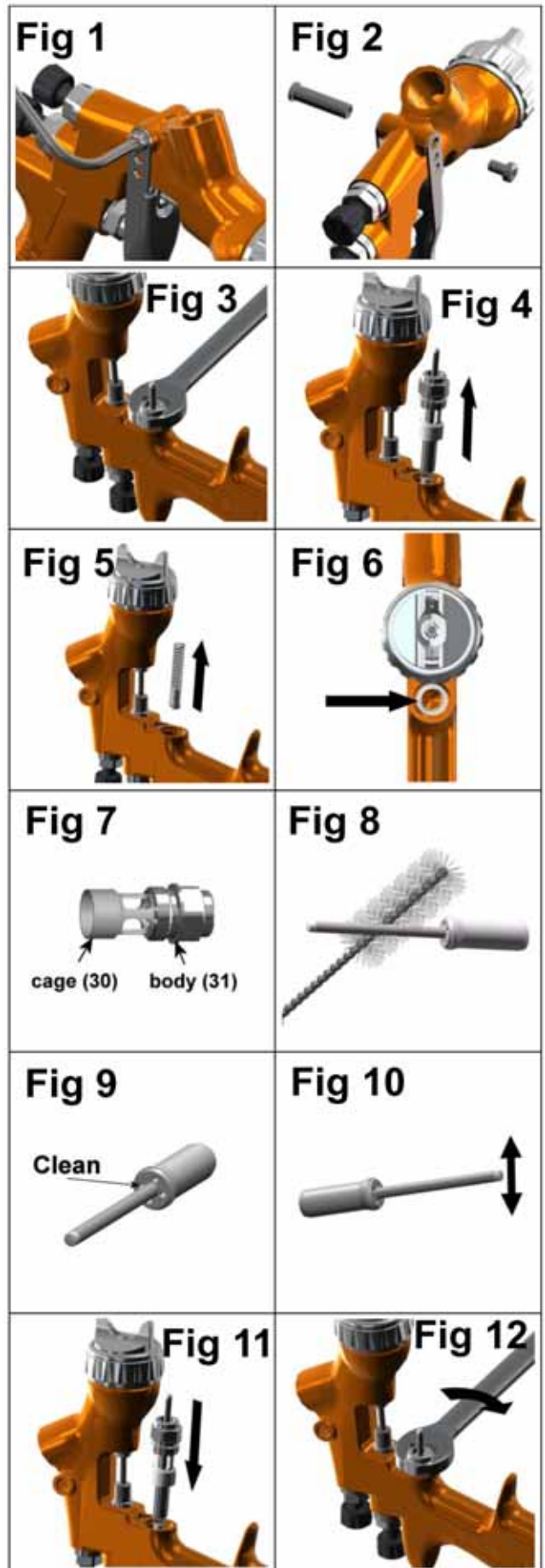

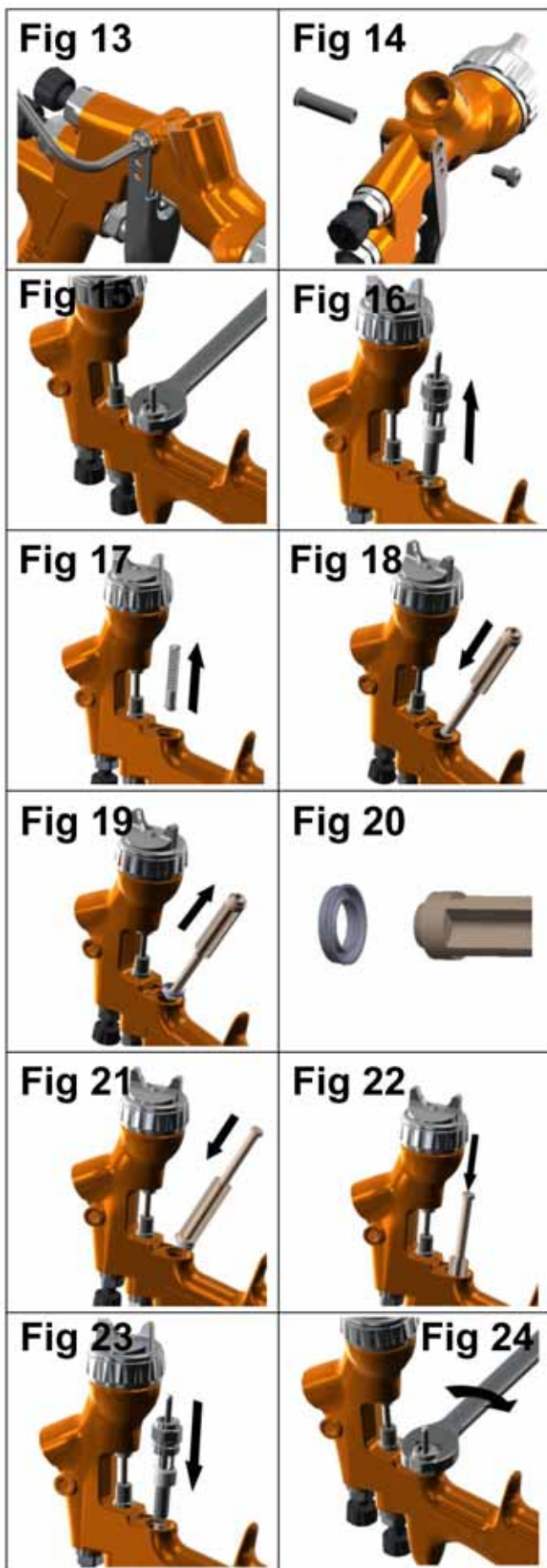

## Byte av luftventilen

Anledningar till att byta luftventilen:

- A) Luftläckage i sprutpistolen.
- B) Luftventilen fungerar inte som den ska.

1. Ta bort avtryckaren med nyckeln (57) eller TORX-nyckeln (T20) som finns i satsen (se fig. 14 och 13).
2. Skruva loss luftventilen med en 14 mm skiftnyckel (59) (se fig. 15).
3. Ta bort luftventilen genom att greppa tag i skaftet (se fig. 16).
4. Ta bort fjädern med fjärderynan (se fig. 17).
5. Kroka fast och dra ut den bakre tätningen med serviceverktyget (56) (se fig. 19 och 18).
6. Rengör luftventilshålen i pistolhuset med den borste som medföljer i satsen.
7. Placera den nya bakre tätningen på serviceverktyget (56). Räckflorna måste passa in med serviceverktyget (se fig. 20).
8. Tryck in den bakre tätningen ordentligt i hålet upp till flänsen med hjälp av serviceverktyget (se fig. 22 och 21).
9. Sätt i den nya fjädern och säkerställ att änden med lagerdynan i plast sticks in först (se fig. 17).
10. Skjut in luftventilsenheten i pistolen och mata den försiktigt över fjädern och genom den bakre tätningen (se fig. 23).
11. Skruva fast luftventilsenheten, först med fingrarna och sedan med en 14 mm skiftnyckel (59) (se fig. 15 och 24).
12. Byt avtryckaren (se fig. 13 och 14).

## Byte av delar/underhåll

### NÅLPACKNING

#### BYTESANVISNINGAR

1. Ta bort avtryckaren med nyckeln (57) eller TORX-verktyget (T20) (se fig. 26 och 25).
2. Ta bort vätskejusterratten och nålfjäders fjäderdynan från pistolen (se fig. 28 och 27).
3. Ta bort vätskenålen från pistolhuset (se fig. 29).
4. Lossa och ta bort packningsmuttern med nyckeln (57) eller en skruvmejsel med rakt blad (se fig. 31 och 30).
5. Kasta den gamla packningen och packningsfjäders om de ska bytas. Rengör packningen om den ska användas igen. Rengör även packningens fjäder och mutter (se fig. 32).
6. Sätt ihop packningen (se fig. 32). Montera den i pistolhuset för hand (se fig. 33) och dra sedan åt den (se fig. 30 och 31).
7. För in vätskenålen hela vägen in i pistolhussätet i dysan (se fig. 34).
8. För in nålfjäders fjäderdynan och vätskejusterratten (se fig. 28 och 27). Montera avtryckaren (se fig. 25 och 26).
9. Tryck in avtryckaren fullständigt och skruva in vätskejusterratten så långt det går. Lossa den 1/2 varv så att nålen kan röra sig längs hela sin bana.
10. Tryck in avtryckaren flera gånger för att kontrollera att pistolen fungerar som den ska.

### VÄTSKETILLFÖRSELSINSATS

Vätskeinsatsen och tätningen kan INTE bytas.

Ta inte bort dessa delar.

Inget underhåll krävs för delarna, förutom att de behöver rengöras regelbundet.

### BYTE/UNDERHÅLL AV

#### FÖRDELARVENTILSENHET

Fördelarventilsenheten kan bytas om den har skadats. Ta bort den med en 14 mm skiftnyckel (59) (se fig. 35 och 36). Den inre tätningen kan bytas och ingår i ombyggnadssatsen till ADVANCE HD PRO-pistolen.

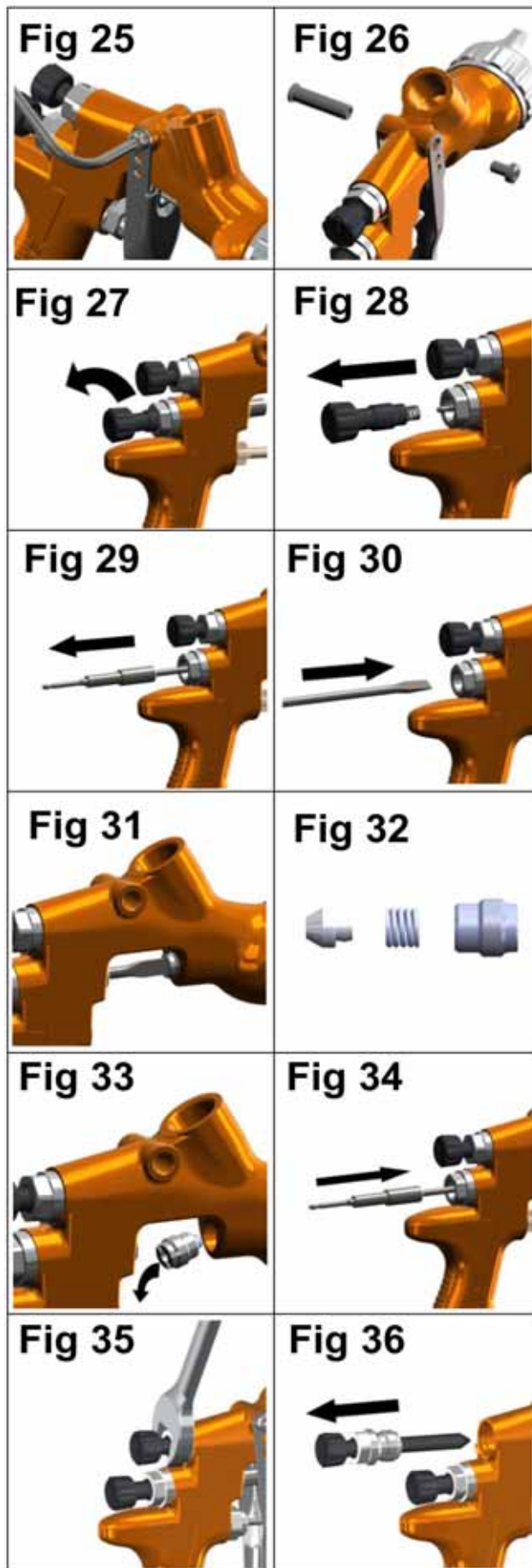

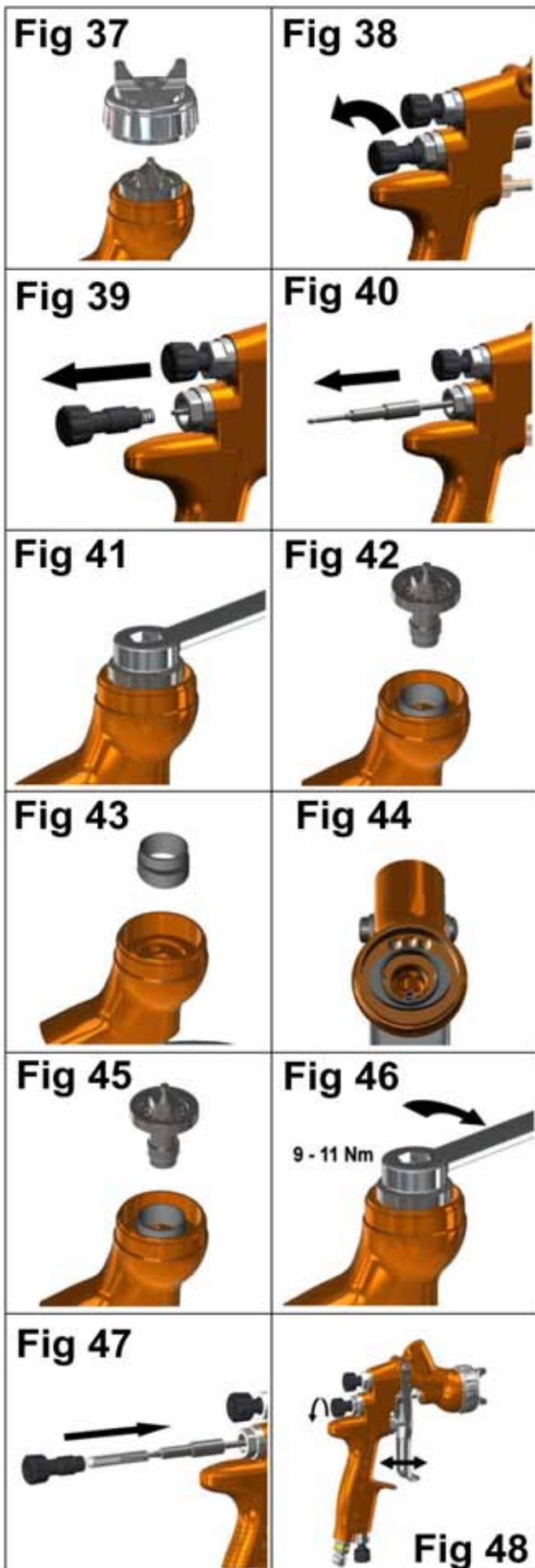

## Byte av delar/ underhåll

### BYTE AV SEPARATORTÄTNING

1. Ta bort luftmunstycket och stoppringen (se fig. 37).
2. Ta bort vätskejusterratten, fjädern och fjäderdynan (se fig. 39 och 38).
3. Ta bort vätskenålen från pistolhuset (se fig. 40).
4. Ta bort dysan med en 10 mm skiftnyckel (59) (se fig. 41 och 42).
5. Ta bort separatoren (se fig. 43).
6. Rengör vid behov pistolens främre del, dysa, luftmunstycke och stoppring med en mjuk borste.
7. Sätt på en ny separatortätning längst fram i pistolen och kontrollera att tätningens elliptiska sida hakar tag i pistolens spår (se fig. 44).
8. Montera dysan, luftmunstycket och stoppringen. Dra åt dysan till 9–11 Nm. Dra inte åt dysan för mycket (se fig. 45, 46 och 37).
9. För in vätskenålen hela vägen in i pistolhussätet i dysan (se fig. 47).
10. Sätt tillbaka nålfjädern, fjäderdynan och vätskejusterratten (se fig. 47).
11. Tryck in avtryckaren fullständigt och skruva in vätskejusterratten så långt det går. Lossa den tre varv så att nålen kan röra sig längs hela sin bana.
12. Tryck in avtryckaren flera gånger för att kontrollera att pistolen fungerar som den ska (se fig. 48).

## Byte av delar/underhåll

### Diagram 1 – Luftmunstycken

DELNR FÖR LUFTMUNSTYCKE	TEKNIK	MARKERING PÅ LUFTMUNSTYCKE	REKOMMENDERAT INLOPPSTRYCK (bar)	LUFTFLÖDE (l/min) vid 2 bar
SP-100-505-K	HVLP	505	1,3	385
SP-100-510-K	TRANS TECH®	510	2,0	283
SP-100-513-K	TRANS TECH®	513	2,0	394

OBS! Ta inte bort skyddsringen (2) eller stoppringstättningen (5) från stoppringen då du tar bort luftmunstycket från stoppringen. Delarna kan skadas. Skyddsringen och stoppringstättningen finns inte att köpa som reservdelar. Torka bara delarna rena och montera dem med ett nytt eller ett rengjort luftmunstycke.

### Diagram 2 – Dysor och vätskenål

DELNR FÖR DYSA	DELNR FÖR NÅL
SP-200S-085-K	ADV-310-085-K
SP-200S-10-K	ADV-310-10-K
SP-200S-12-K	ADV-310-12-K
SP-200S-13-K	ADV-310-13-K
SP-200S-14-K	ADV-310-14-K
SP-200S-16-K	ADV-310-16-K
SP-200S-18-K	ADV-310-18-K
SP-200S-20-K	ADV-310-20-K
SP-200S-22-K	ADV-310-22-K





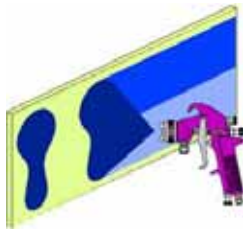
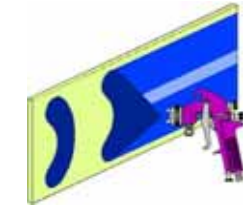
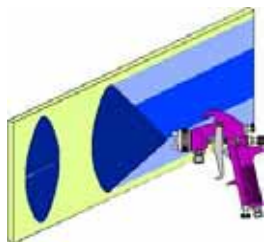
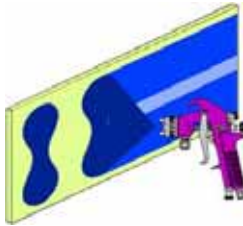
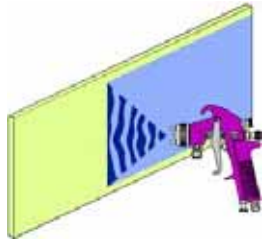





OBS! Vid byte av dysan eller vätskenålen ska båda bytas samtidigt. Dra åt till 9–11 Nm. Dra inte åt dysan för mycket. Använd skiftnyckeln SN-28 (10 mm) som medföljer pistolen och efterdra med en momentnyckel.

## Felsökning av driftproblem

TILLSTÅND	ORSAK	ÅTGÄRD
<p>Stort övre eller nedre mönster</p>  <p>Stort mönster till höger eller vänster</p> 	<p>Hornhålen har täppts igen.</p> <p>Ett hinder i toppen eller botten på dysan.</p> <p>Munstrycket och/eller dysans säte är smutsigt.</p> <p>Vänster eller höger sidohornhål har täppts igen.</p> <p>Smuts på dysans vänstra eller högra sida.</p>	<p>Rengör. Ta bort hindren från hålen med ett spetsigt icke-metalliskt föremål.</p> <p>Rengör.</p> <p>Rengör.</p> <p>Rengör. Ta bort hindren från hålen med ett spetsigt icke-metalliskt föremål.</p> <p>Rengör.</p>
<p>Åtgärder för stora övre eller nedre mönster samt stora mönster till höger eller vänster:</p> <p>1. Avgör om hindret finns i luftmunstycket eller i dysan. Gör detta genom att provspruta ett sprutmönster. Vrid därefter på munstycket ett halvt varv och spruta ett annat mönster. Om felet blir omvänt, finns hindret i luftmunstycket. Rengör luftmunstycket enligt tidigare anvisningar. Kontrollera även om det finns torkad färg precis innanför öppningen till munstyckets mittenhål. Ta i så fall bort denna genom att tvätta med lösningsmedel.</p> <p>2. Om felet inte blir omvänt, finns hindret i dysan. Rengör dysan. Byt dysan om problemet kvarstår.</p>		
<p>Stort mönster i mitten</p> 	<p>Fördelarjusterventilen har vridits åt för mycket.</p> <p>Fördelningstrycket är för lågt.</p> <p>Materialet är för tjockt.</p>	<p>Vrid ut den motsols för att åstadkomma rätt mönster.</p> <p>Öka trycket.</p> <p>Tunna ut det till rätt konsistens.</p>
<p>Splittrat spraymönster</p> 	<p>Lufttrycket är för högt.</p> <p>Vätskejusterratten har skruvats åt för långt.</p> <p>Fördelarjusterventilen har vridits åt för litet.</p>	<p>Minska det med regulatorn eller vid pistolhandtaget.</p> <p>Vrid ut den motsols för att åstadkomma rätt mönster.</p> <p>Vrid den medsols för att åstadkomma rätt mönster.</p>
<p>Ojämnt eller fläckigt sprutmönster</p> 	<p>Dysan/sätet är löst eller skadat.</p> <p>Koppens färgnippel är lös eller skadad.</p> <p>Materialnivån är för låg.</p> <p>Behållaren har för stor lutning.</p> <p>Hinder i vätskepassage.</p> <p>Vätskenålens packningsmutter är lös.</p> <p>Vätskenålens packning är skadad.</p>	<p>Dra åt eller byt.</p> <p>Dra åt eller byt koppen.</p> <p>Fyll på.</p> <p>Håll den mer upprätt.</p> <p>Backspola med lösningsmedel.</p> <p>Dra åt.</p> <p>Byt.</p>
<p>Färgbubblor i koppen</p>	<p>Dysan är inte åtdragen.</p>	<p>Dra åt till 9 - 11 Nm.</p>

## Felsökning av driftproblem (forts.)

Vätskeläckage eller droppar från kopplocket	Kopplocket är löst. Smutsig kopp eller smutsigt lock. Sprucken kopp eller sprucket lock.	Tryck på eller byt det. Rengör. Byt koppen och locket.
Tunt spraymönster	Otillräckligt materialflöde. Blockerat ventilationshål i kopplocket. Lågt fördelningslufttryck.	Vrid vätskejusterratten utåt eller byt till en större dysstorlek. Rengör locket och ta bort hindret i ventilationshålet. Öka lufttrycket och efterbalansera pistolen.
Mycket översprutning	Lufttrycket är för högt. Pistolen är för långt från arbetsytan.	Minska lufttrycket. Justera avståndet.
Torrspjut	Lufttrycket är för högt. Pistolen är för långt från arbetsytan. Pistolrörelsen är för snabb. Vätskeflödet är för lågt.	Minska lufttrycket. Justera avståndet. Sänk hastigheten. Vrid nålens justerskruv utåt eller byt till en större dysstorlek.
Vätskeläckage från packningsmuttern	Packningen är sliten.	Byt den.
Vätskeläckage eller droppar från pistolens främre del	Dysan eller vätskenålen är sliten eller skadad. Främmande föremål i dysan. Vätskenålen är smutsig eller har fastnat i nålpackningen. Fel storlek på vätskenålen eller dysan.	Byt dysan och vätskenålen. Rengör. Rengör. Byt dysan och vätskenålen.
Vätska droppar eller läcker från koppens undre del	Koppen sitter löst på pistolen. Koppens vätskeinloppssäte är smutsigt.	Dra åt. Rengör.
Rinner och flyter ut	För högt materialflöde. Materialet är för tunt. Pistolen är lutad i vinkel eller för långsam pistolrörelse.	Vrid vätskejusterratten medurs eller byt till mindre storlek på dysan och vätskenålen. Var noga med blandningen eller applicera tunna lager. Håll pistolen i rätt vinkel till arbetsytan och använd rätt pistolteknik.

TILLBEHÖR					
DGi digitaltrycksmätare	DGIPRO-502-BAR		Pistolstativ	GFV-50-F	
Skiftnyckel	SN-406		Blandningskopp ar 600 cc, 50-pack	MC-1-K50	
Torx-verktyg			10 m lång gummiluftslang, 8 mm cylinderdiameter med ¼-kopplingar	H-6065-B (BSP) H-6065-N (NPS)	
Rengöringsborste			Förpackning om fyra snabbkopplingar	MPV-463	
Rengöringsborste	4900-5-1-K3		MPV-svivel	MPV-60-K3	
Torx-verktyg	SPN-8-K2				

#### GARANTI

Denna produkt omfattas av Finishing Brands UK Limited ettåriga garanti.

Finishing Brands UK Limited.  
Ringwood Road,  
Bournemouth,  
BH11 9LH,  
UK.

Tfn: +44 1202 571111

Fax: +44 1202 581940

Webbplats: <http://www.finishingbrands.eu>

Huvudkontor:

Finishing Brands UK Limited.  
400, Capability Green,  
Luton,  
Bedfordshire,  
LU1 3AE,  
Storbritannien.

Registrerat i England nr: 07656273

Momsnr: GB 113 5531 50